

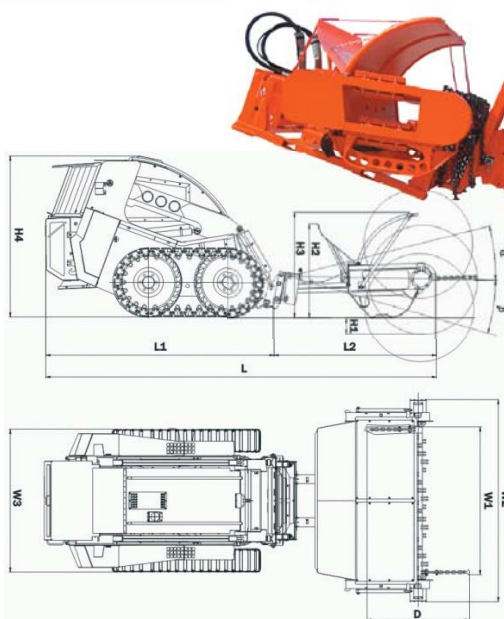

BOZENA
WAY

GEOMINES MOYENS DE DÉMINAGES MÉCANIQUES

F1



La robotique de déminage Bozena IV est un système de déminage mécanisé et téléopéré avec une portée de 2000 mètres. La robotique a été conçue pour traiter les mines A/P à pression et piégées. Elle traite également les mines A/T contenant jusqu'à 9 kg de TNT. Le système convient également pour opérer, en milieu urbain, sur les chemins et routes d'accès,



sur les terres cultivées, en présence d'obstacles ou encore sur des sols humides. L'acheminement du Bozena sur une zone de travail peut se faire par la route à l'aide d'une remorque contrôlée par un opérateur. Le Bozena peut être aussi téléopéré et contrôlé depuis une cabine blindée. Le Bozena est protégé des détonations par le biais d'un pare-éclat blindé situé à l'avant du véhicule et directement derrière le fléau. En outre la machine est entièrement recouverte par un blindage métallique.

