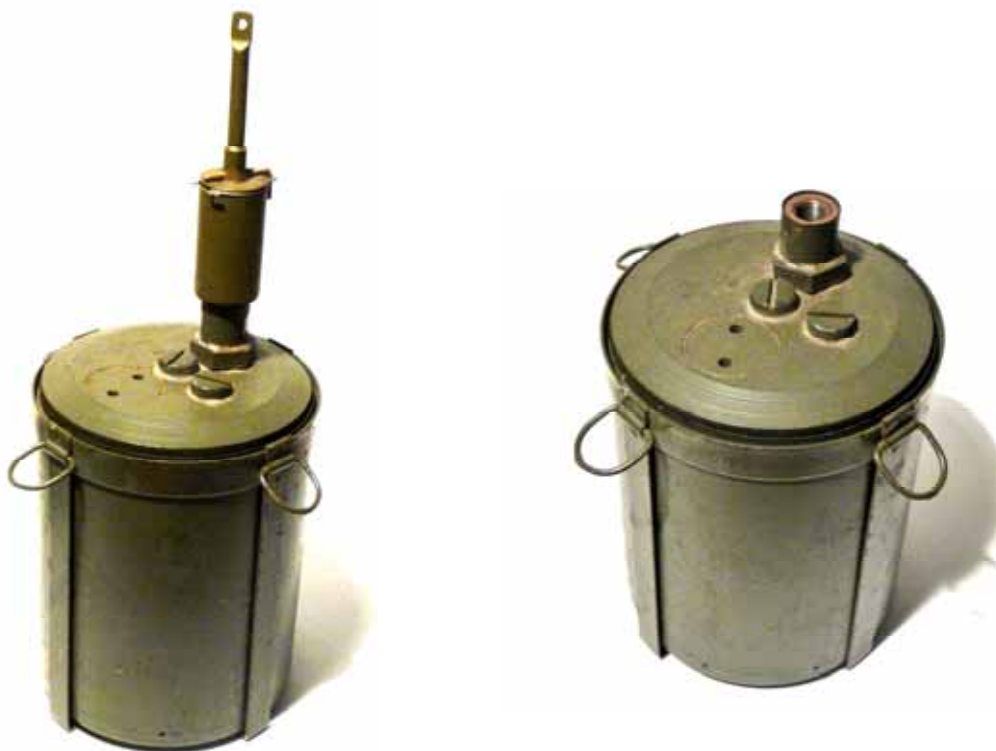

**NOM : MI AP MB 51****TYPE :** Mine antipersonnel à fragmentation, bondissante**PAYS :** France**CARACTERISTIQUES TECHNIQUES :**

- Longueur :
- Largeur :
- Hauteur avec All. :
- Hauteur sans All. : 160 mm
- Diamètre : 100 mm
- Poids : 4 kg
- Fragmentation : 250 éclats métalliques de 4 grammes

**MISE DE FEU :**Allumeur(s) :

- AB 52 (Allumeur à bascule Mle 1952), ou
- AL TR MT 51 (allumeur à traction métallique Mle 51)

Détonateur : 2 détonateurs pyrotechniques n° 8Système auxiliaire : Autodestruction par retard interne de 4 à 5 secondes)**MARQUAGE PEINTURE :**

- Couleur du corps : vert armée
- Marquage : noir

**EFFICACITE :**

- Projection d'éclats mortels jusqu'à 50 m
- Projection d'éclats dangereux jusqu'à 100 m

**CHARGE :**

- Nature : Tolite pulvérulente tassée
- Poids : 360 g

**DIVERS :**BIBLIOGRAPHIE :

- E.C. 4.6 (éditions 1954 / 1957 / 1961)
- E.C. 4.7 (éditions 1954 / 1962)
- MAT 2473 (édition 1962)
- ESAM/Cours Munitions (édition 1983)
- TTA 704 bis (édition 1981)

**ACCESSOIRES :****NATURE DE L'ENVELOPPE :**

- Pot en tôle d'acier

**NOM : MI AP MB 51****TYPE :** Mine antipersonnel à fragmentation, bondissante**PAYS :** France**Rédacteur :** Philippe Houliat ([rester.td@gmail.com](mailto:rester.td@gmail.com))**Date de mise à jour :** 15 avril 2010

**DESCRIPTION :** La mine antipersonnel métallique bondissante modèle 1951 est une mine à action étendue qui projette de la grenaille d'acier dans un rayon de 100 mètres, à environ 1 mètre au dessus du sol.

Cette mine a l'aspect d'une boîte cylindrique. Elle comprend deux parties principales :

1. *Le pot*, en tôle d'acier, qui joue le rôle d'un tube de mortier ;
2. *Le corps bondissant*, qui contient la charge d'explosif et de la grenaille d'acier sur son pourtour.

Trois tubes verticaux appelés « puits » traversent la charge :

1. *Le puits de mise de feu* (latéral), surmonté du raccord d'allumeur, contient la charge de dépotage. C'est à son extrémité que vient se fixer (au moment de la pose de la mine) l'allumeur à bascule Mle 52 ;
2. *Le puits d'amorçage* (central) qui contient, dans sa partie supérieure, le logement pour le premier détonateur pyrotechnique (mis en place au moment de la pose de la mine) et dans sa partie inférieure un allumeur interne fonctionnant grâce à un câble de traction métallique de 80 centimètres de longueur, attaché au fond du pot ;
3. *Le puits d'autodestruction* (latéral) qui contient dans sa partie inférieure un relais inflammateur à retard (durée 2 à 4 secondes) et dans sa partie supérieure le logement pour le second détonateur pyrotechnique (mis en place au moment de la pose de la mine).

**FONCTIONNEMENT :** La mine est posée comme indiqué à la figure 6. Une pression verticale de 10 kg ou une traction latérale de 3 kg appliquée sur l'antenne de l'allumeur à bascule Mle 52 provoque son fonctionnement et l'initiation d'un retard pyrotechnique de 2 à 4 secondes qui ensuite enflamme la charge de dépotage.

Les gaz produits par la combustion de la charge de dépotage enflamment simultanément le retard du puits d'autodestruction et propulse le corps de la mine verticalement jusqu'à ce que le câble métallique de 80 cm arrache la « pièce de fonctionnement » de l'allumeur à traction interne (cf. fig. 3). Ce dernier, en fonctionnant provoque l'explosion du corps de la mine et la projection de la grenaille.

En cas de non fonctionnement de l'allumeur à traction interne, le retard d'autodestruction entraîne l'explosion de la mine (4 à 5 secondes après le dépotage).

**NEUTRALISATION :****Désarmement :**

1. S'approcher de la mine en sécurité (cheminement) ;
2. Dégager le dessus et les côtés de la mine y compris le logement de la goupille de l'allumeur à bascule Mle 52,
3. Introduire dans le logement de la goupille de sécurité une tige métallique assez longue et la tordre pour l'immobiliser.

**Désamorçage :**

1. Détacher le fil de l'antenne de l'allumeur à bascule (ou le couper près de l'antenne). Puis, détacher le fil du piquet de fixation après s'être assuré qu'il n'est pas piégé.
2. Dévisser l'allumeur à bascule Mle 52 en le tenant par la base et l'isoler.
  1. Sortir la mine de sa fouille (en contrôlant l'absence de piégeage en dessous) ;
  2. Dévisser les bouchons du puits d'amorçage (central) et du puits d'autodestruction (latéral) ;
  3. Extraire les 2 détonateurs pyrotechniques n° 8 en retournant progressivement la mine ;
  4. Si cette opération n'est pas possible, la mine doit être détruite sur place ou à proximité.

**DESTRUCTION :** Placer 2 charges de 200 g d'explosif en opposition, au contact (latéral) du corps de la mine.

**CONDITIONNEMENT :** Mines livrées en coups complets par 6 mines et 6 allumeurs (incluant les détonateurs)

**DIVERS :** Utilisée par la France en Algérie, en Tunisie et Maroc durant la période coloniale.

**Fig. 2 - Coupe du corps de la mine APMB 51**

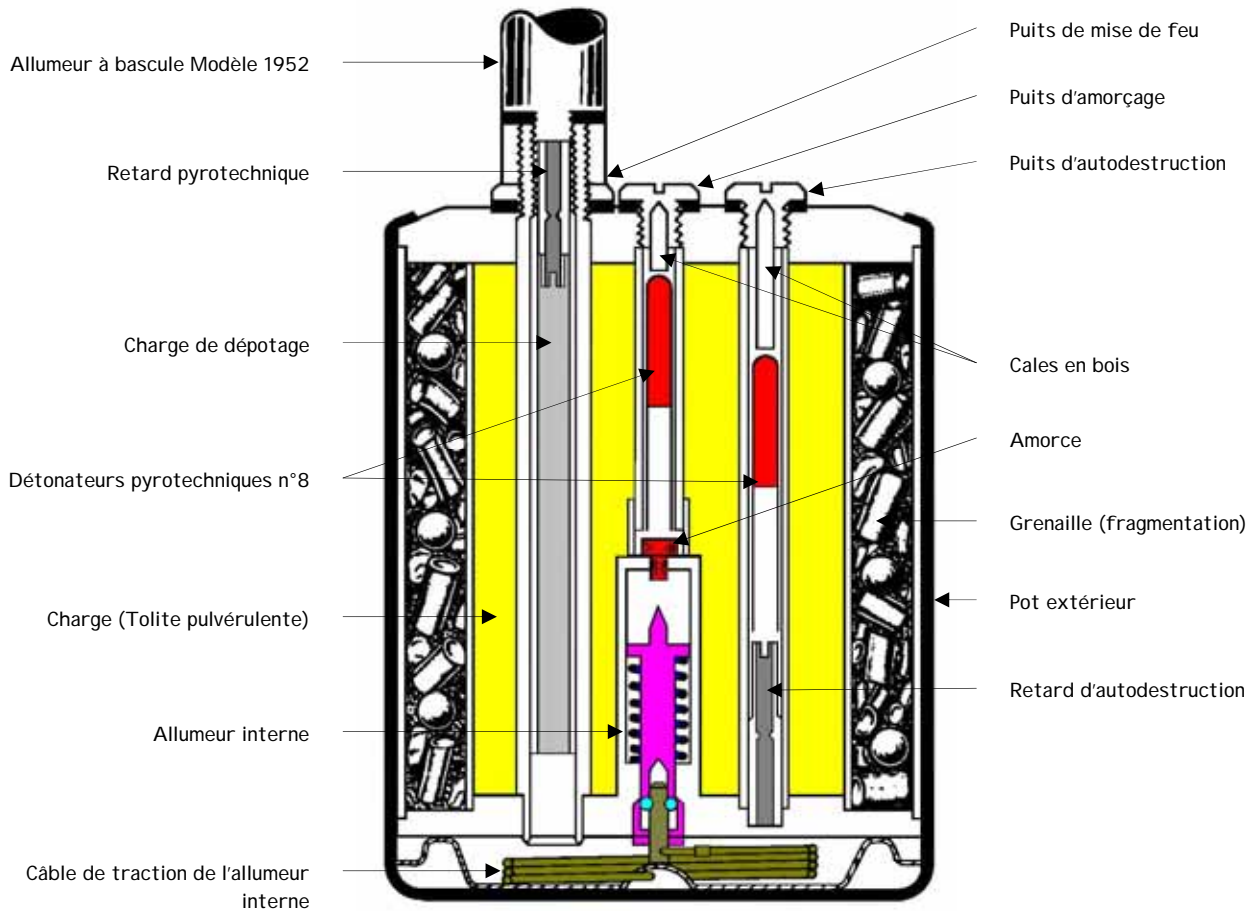

**Fig. 3 – Allumeur interne (à traction) de la mine APMB 51**

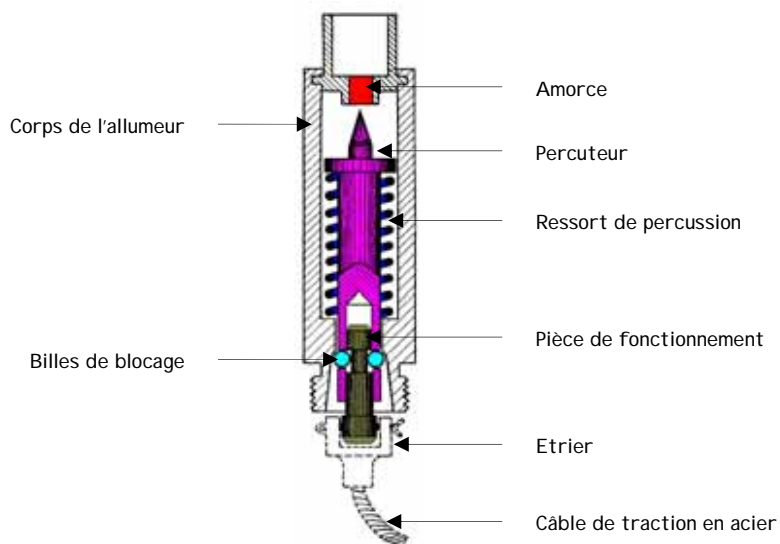

Fig. 4 – Allumeur à bascule Modèle 1952 (AB 52)

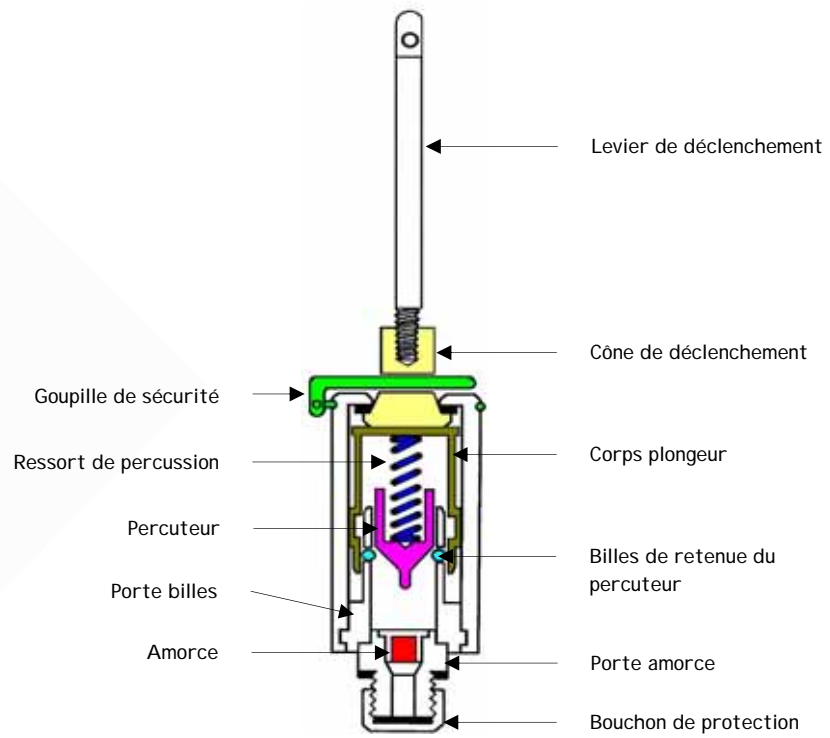

Fig. 5 – Allumeur à traction métallique Mle 51 (AL TR MT 51)

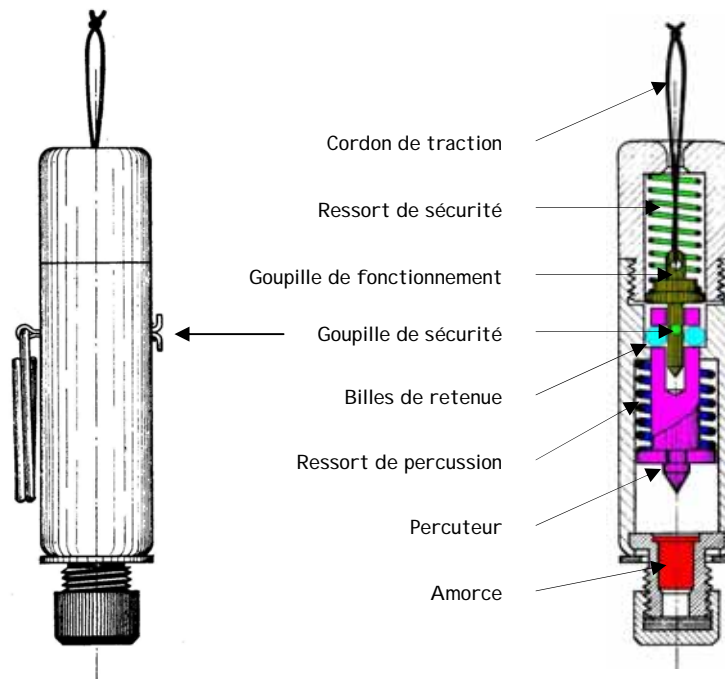

Fig. 6 – Mise en place du fil de traction

